

StarLine®



Подключение и установка
автосигнализации **StarLine B94 2CAN**,
на автомобиль **Renault Fluence 2013 м.г.**
с кнопкой Старт-Стоп

Подключение и установка автосигнализации StarLine B94 2CAN на автомобиль Renault Fluence 2013 м.г. с кнопкой Старт-Стоп

Устанавливаемое оборудование:

- Автосигнализация StarLine B94 2CAN
- Модуль обхода штатного иммобилайзера ВР-03

Необходимый инструмент и материалы для работы:

Наименование инструмента (материала)	Количество
Отвертка крестовая PH2	1
Отвертка TORX T20	1
Ключ торцевой 10мм	1
Бокорезы	1
Изолента	1
Саморезы	2
Пластиковые хомуты	10
Трубка гофрированная 10 мм	3 м
Кондуктор для протягивания проводов	1
Реле 5-контактное с колодкой	2
Диод 1N4007	2

Необходимое время для установки — 5 часов

Внимание!!!

Карта монтажа носит рекомендательный характер и рассчитана на установку квалифицированными специалистами. Цвета проводов, а также схематехника могут меняться в зависимости от года выпуска и комплектации автомобиля. Все подключения необходимо проверять перед установкой автосигнализации.

НПО «СтарЛайн» не несет ответственности за причиненный ущерб автомобилю в случае некорректной установки или невыполнении приведенных выше требований к установке.

1. Для доступа к центральному коммуникационному блоку снимаем боковую накладку торпеды (на защелках). Далее отворачиваем 2 самореза (TORX T20) крепления подторпедника и снимаем его (на защелках). Снимаем центральный коммуникационный блок (крепление саморезом TORX T20)



Фото 1.1. Боковая накладка торпеды



Фото 1.2. Боковое крепление подторпедника



Фото 1.3. Подторпедник снят



Фото 1.4. Крепление центрального коммуникационного блока

2. Для доступа к слоту ключ-карты снимаем декоративную накладку торпеды (на защелках). Далее снимаем накладку над крышкой бардачка и накладку слева от блока климат контроля (на защелках). Снимаем накладку магнитолы со слотом ключ-карты и кнопкой Старт-Стоп.

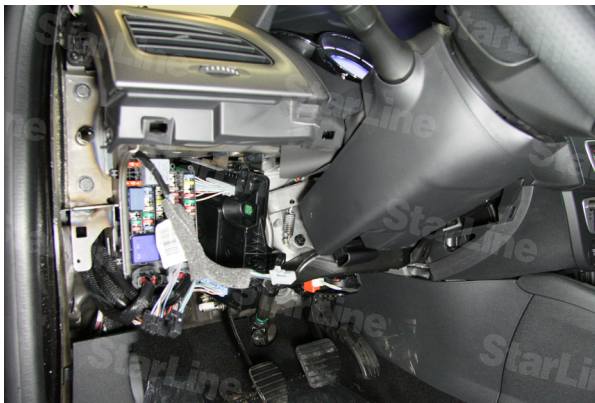

Фото 2.1. Декоративная накладка торпеды

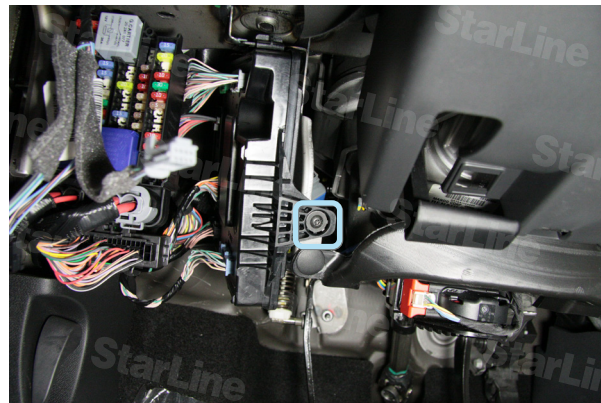

Фото 2.2. Накладка над крышкой бардачка



Фото 2.3. Накладка над крышкой бардачка снята



Фото 2.4. Декоративная накладка слева от блока климат контроля



Фото 2.5. Декоративная накладка снята



Фото 2.6. Накладка магнитолы со слотом ключ-карты и кнопкой Старт-Стоп



Фото 2.7. Накладка магнитолы со слотом ключ-карты и кнопкой Старт-Стоп снята

3. Устанавливаем антенну со встроенным датчиком удара и наклона на лобовом стекле, светодиод на левой стойке. Сервисную кнопку устанавливаем в любом удобном месте.



Фото 3.1. Антенна



Фото 3.2. Светодиод

4. Устанавливаем под капотом сирену, датчик температуры и концевик капота, соединив его с массой. Провода в салон прокладываем через штатный уплотнитель с левой стороны моторного щита.



Фото 4.1. Сирена (возможное место установки)



Фото 4.2. Датчик температуры



Фото 4.3. Концевик капота

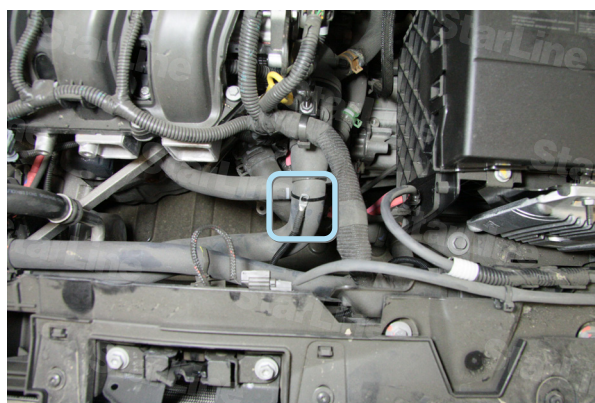

Фото 4.4. Штатный уплотнитель

5. Блок сигнализации прячем за блоком предохранителей.

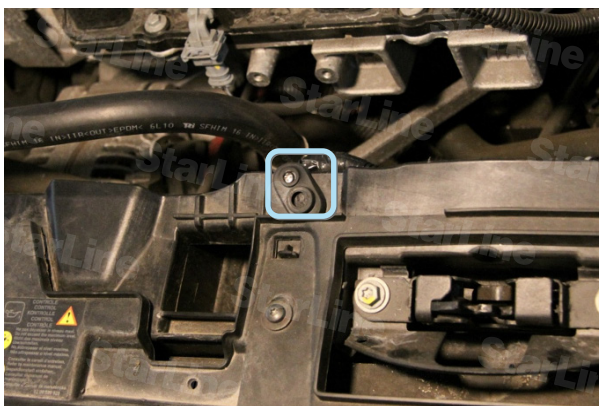

Фото 5. Место установки блока сигнализации

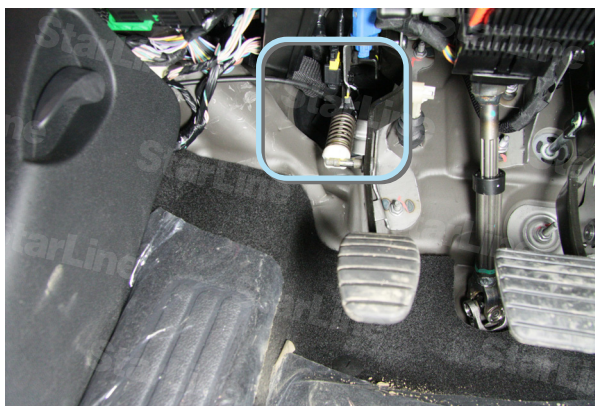
6. Массу сигнализации подключаем за левым воздуховодом (крепление на защелках) в штатное место.



Фото 6.1. Левый воздуховод



Фото 6.2. Масса

7. CAN шину линии А подключаем в разьеме В GREY центрального коммуникационного блока салона.



Фото 7.1. Расположение разьема В GREY на центральном коммуникационном блоке салона

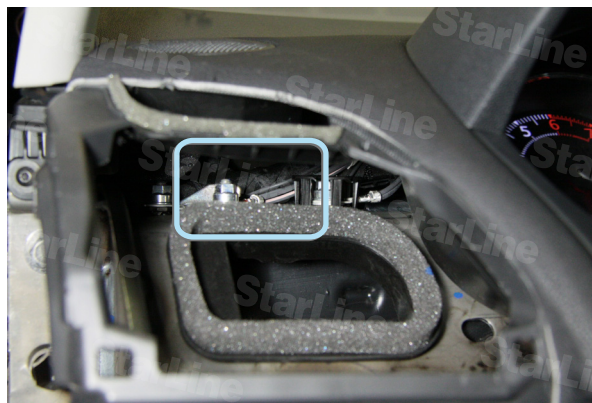

Фото 7.2. Подключение CAN шины в разьеме В GREY (CAN-H коричнево-серый pin24, CAN-L салатово-серый pin 21)

8. Для корректной работы с ключ-картой необходима доработка модуля обхода VP-03. Удаляем с помощью острого ножа штатную рамку модуля обхода. Изготавливаем рамку из тонкого провода, сделав 7-8 витков, и припаиваем его на плате модуля обхода в местах указанных на фото. Размещаем изготовленную рамку на корпусе ключ-карты, предварительно удалив из него элемент питания. Вторую рамку, входящую в комплект модуля обхода VP-03, располагаем на корпусе слота ключ-карты, сделав 7-8 витков.

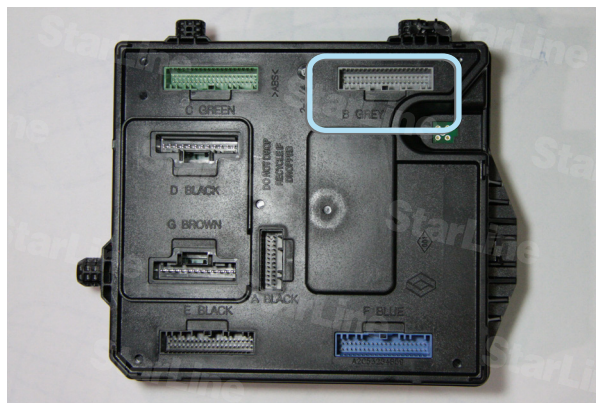

Фото 8.1. Модуль обхода VP-03 с удаленной штатной рамкой

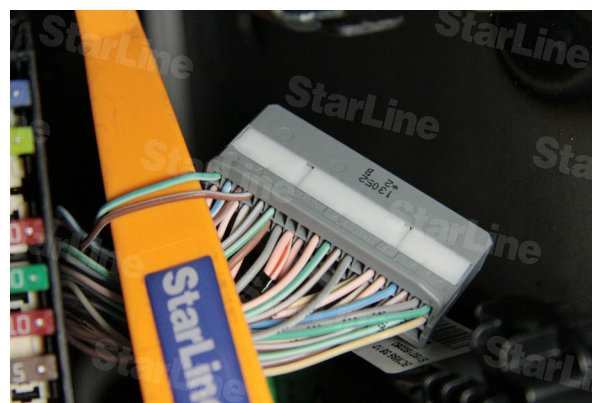

Фото 8.2. Точки пайки изготовленной рамки на плате обходчика VP-03



Фото 8.3. Расположение изготовленной рамки обходчика VP-03 на ключ-карте

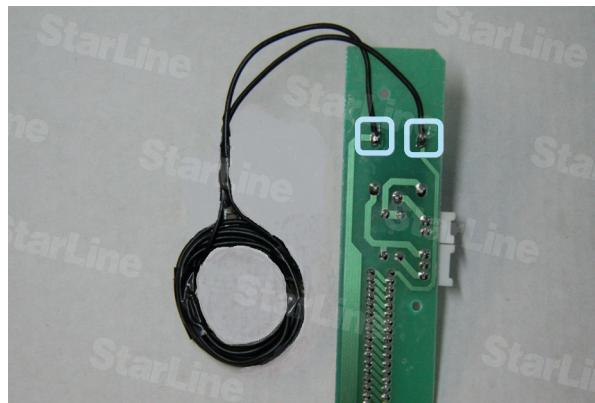

Фото 8.4. Расположение рамки из комплекта VP-03 на корпусе слота ключ-карты

9. Тонкий черно-желтый провод сигнализации подключаем к проводу кнопки Старт-Стоп в разъеме В GREY центрального коммуникационного блока салона согласно схеме 1.



Фото 9.1. Расположение разъема В GREY на центральном коммуникационном блоке салона



Фото 9.2. Старт-Стоп (розовый pin8)



Схема 1. Подключение к кнопке Старт-Стоп

10. Для имитации нажатия на педаль тормоза, подключаем синий провод сигнализации по схеме 2 в разъеме А BLACK центрального коммуникационного блока салона.



Фото 10.1. Расположение разъема А BLACK на центральном коммуникационном блоке салона

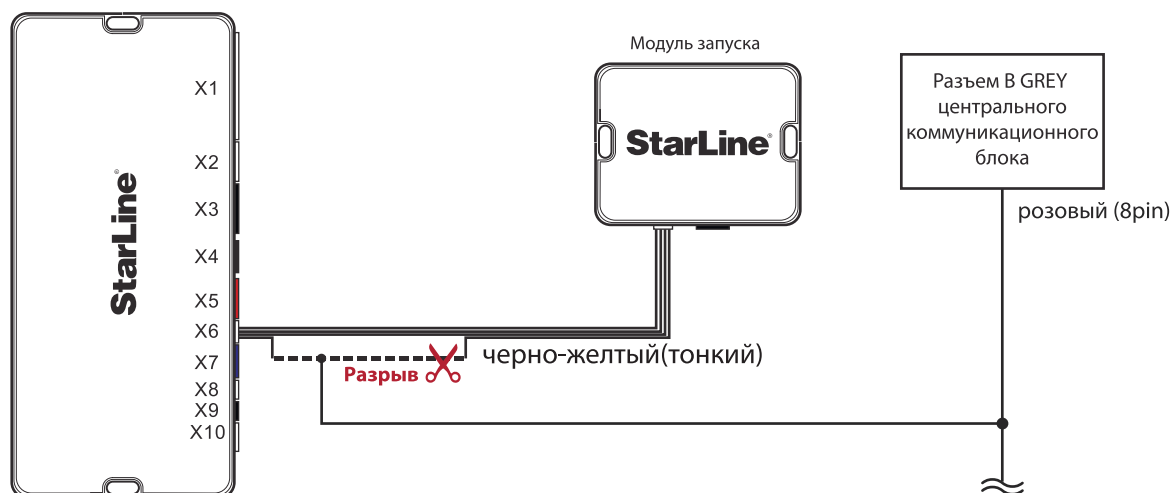

Фото 10.2. Тормоз (розовый 6pin)



Схема 2. Имитация нажатия педали тормоза

11. Для блокировки рулевого вала, отключения аксессуаров и магнитолы после автозапуска, необходима имитация открытия двери водителя. Для этого подключаем провод дополнительного канала №2 (желто-оранжевый) в разъеме C GREEN центрального коммуникационного блока салона, провод дополнительного канала №4 (желто-красный) в разъеме D BLACK центрального коммуникационного блока салона, провод дополнительного канала №6 оставляем не подключенным. Все подключения производим по схеме 3 и выполняем программирование каналов №2, №4 и №6 согласно таблице ниже.

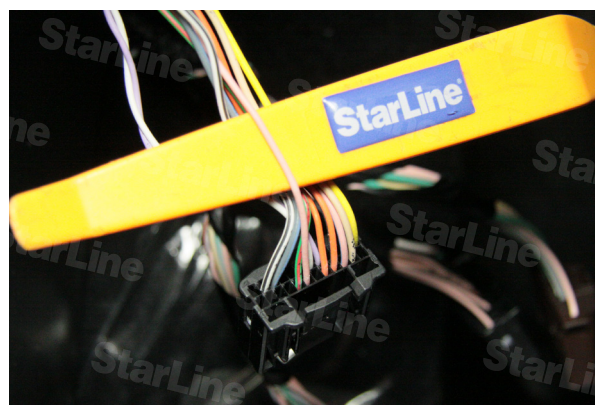

Фото 11.1. Расположение разъема C GREEN на центральном коммуникационном блоке салона

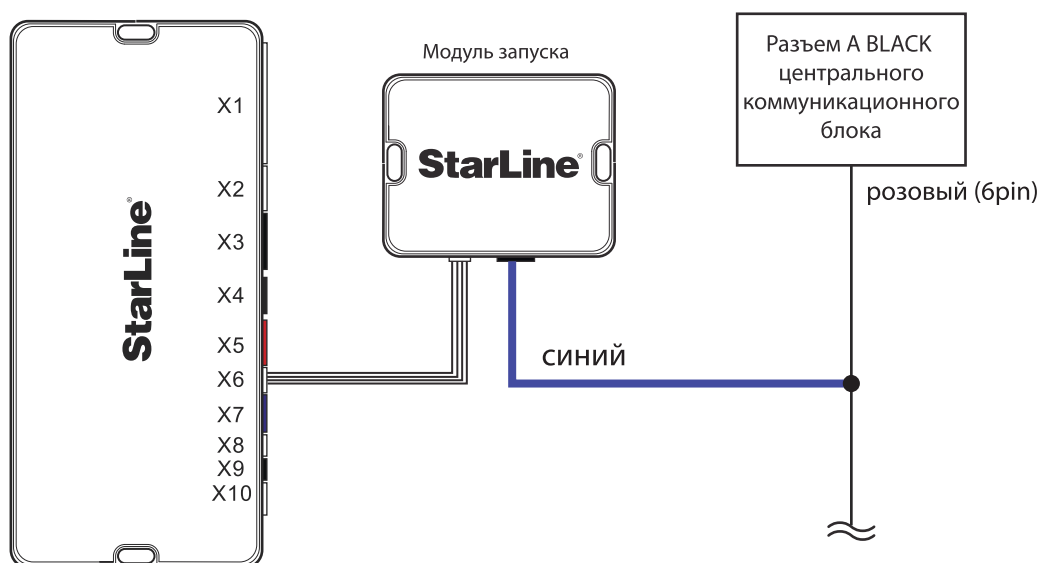

Фото 11.2. Концевик водительской двери (Голубой-белый 16pin)



Фото 11.3. Расположение разъема D BLACK на центральном коммуникационном блоке салона

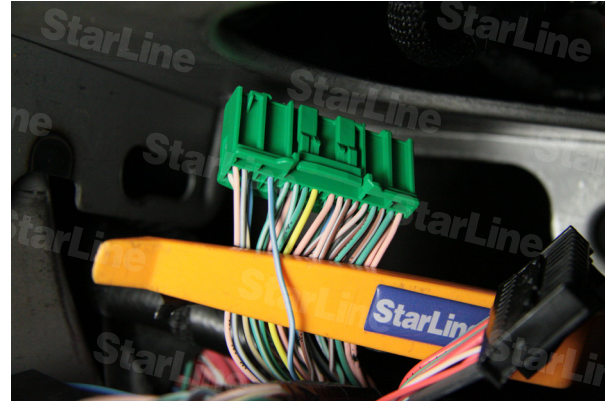

Фото 11.4. Управление электродвигателями замков дверей (Красный 1pin)



Схема 3. Имитация открытия двери водителя

Авторские права защищены

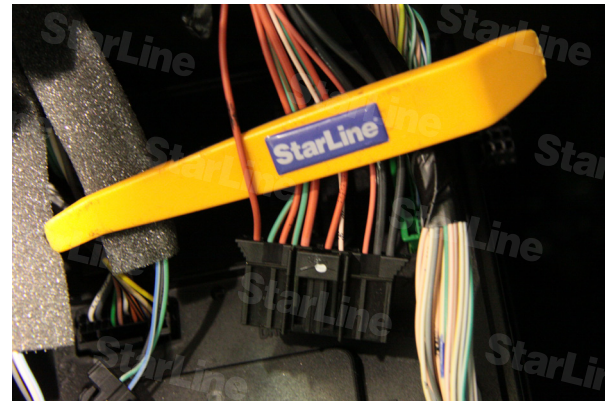
12. В связи с особенностями автомобиля при закрытии Ц/З по CAN остается активной кнопка открытия багажника. Для блокировки кнопки на закрытом автомобиле подключаем провод дополнительного канала №5 (черно-белый) в разъем E BLACK центрального коммуникационного блока салона согласно схеме 4 и выполняем программирование канала №5 согласно таблице ниже.

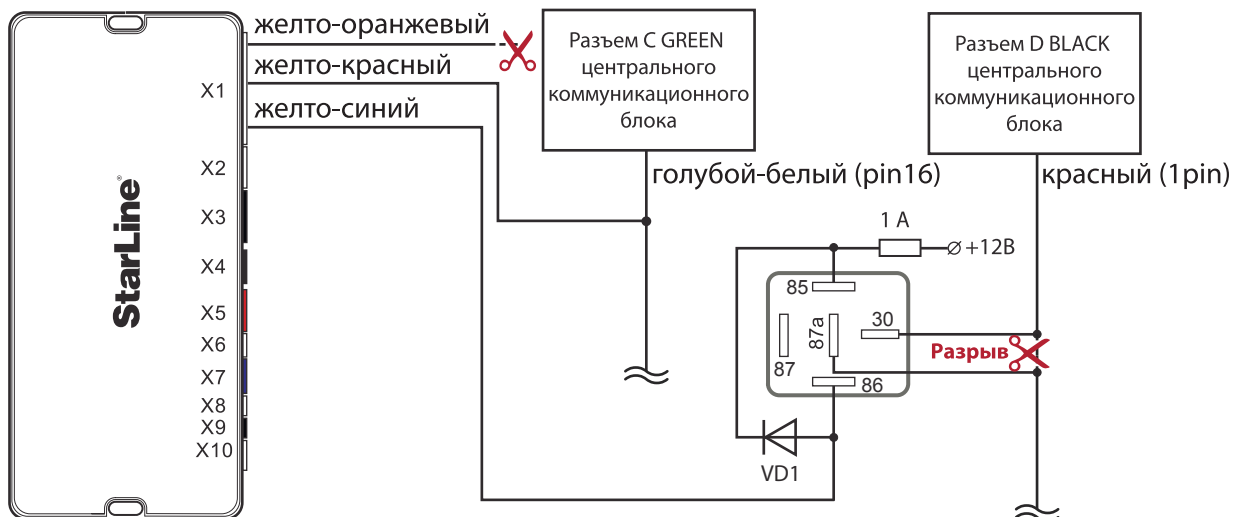

Фото 12.1. Расположение разъема E BLACK на центральном коммуникационном блоке салона



Фото 12.2. Провод кнопки открытия багажника (салатовый 17pin)



Схема 4. Блокировка кнопки отпирания багажника

13. Сигнал педали тормоза, а также стояночного тормоза на данном а/м присутствует в шине CAN, поэтому на автомобилях с МКПП не следует подключать оранжево-фиолетовый и сине-красный провод сигнализации. На автомобилях с АКПП необходимо в настройках CAN интерфейса отключить сигнал стояночного тормоза и подсоединить к массе сине-красный провод.

14. В разъеме D BLACK центрального коммуникационного блока салона подключаем питание сигнализации +12В.

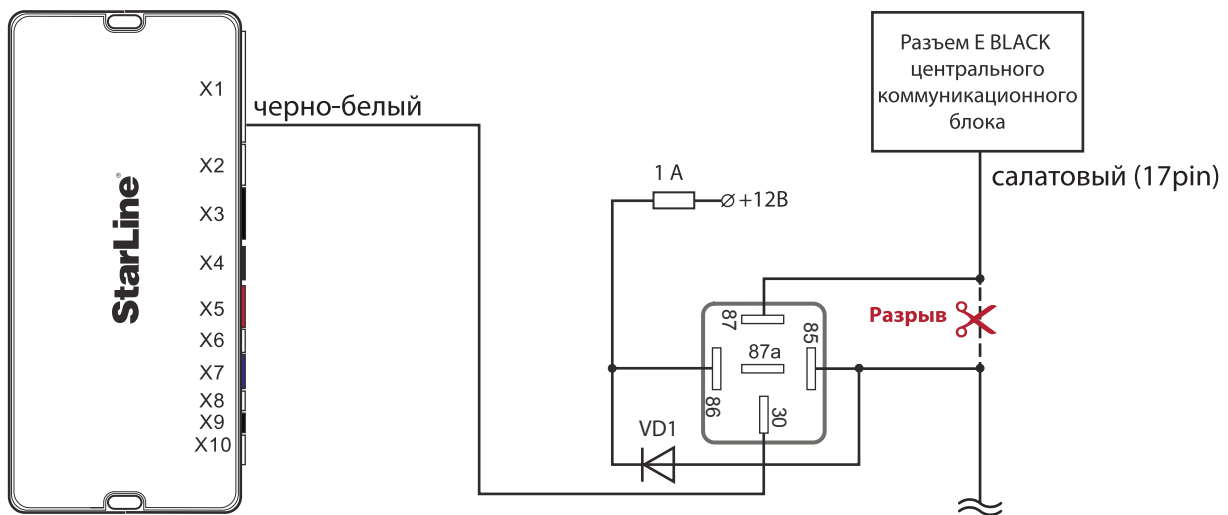

Фото 14.1. Расположение разъема D BLACK на центральном коммуникационном блоке салона



Фото 14.2. Питание +12В (красный 5pin)

15. Программируем CAN модуль. При нажатой сервисной кнопке подаем питание на систему, ждем 5 коротких сигналов сирены, отпускаем кнопку, затем нажимаем один раз для входа в режим выбора автомобиля. Вводим код 4514 согласно инструкции по установке.

16. Программируем дополнительные каналы №1, №2, №5, №6 согласно таблице 1 инструкции по установке.

Значение	Канал №2 (желто-красный)	Канал №4 (желто-синий)	Канал №5 (черно-белый)	Канал №6 (желто-оранжевый)
10	1003	1001	1000	1000
20	2001	2005	2999	2014
30	3000	3000	3000	3000
40	4000	4000	4000	4000
ЗП	ЗП20	ЗП20	ЗП03	ЗП20
УО	УО00	УО00	УО00	УО00
ОС	ОС00	ОС00	ОС02	ОС00
УО	УО00	УО00	УО00	УО00
dy	dyON	dyON	dyON	dyON
db	dbOF	dbOF	dbON	dbOF

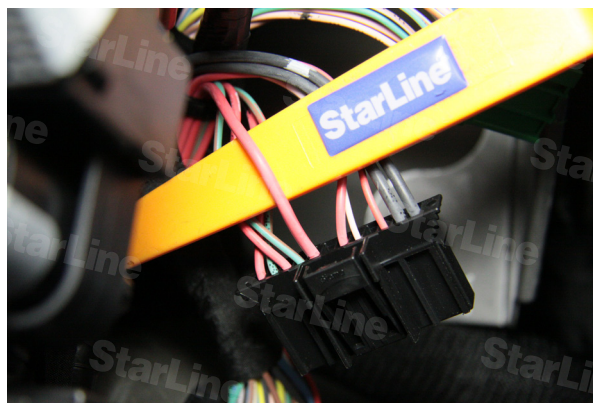
17. Програмируем параметры запуска автомобиля. (Таблица 2 инструкции по установке)

Программируемая функция	Значение функции
№ 1 Глушение двигателя при выключении охраны	Вариант 2 включено
№ 8 Режим работы выхода силового модуля при дист. запуске	Вариант 3 режим "Старт-Стоп"
№ 9 Длительность прокрутки стартера	Вариант 4 6,0 сек.
№ 13 Режим управления модулем обхода	Вариант 3

18. Настраиваем датчики удара и наклона, проверяем работу системы. Сборку салона проводим в обратной последовательности.

19. В связи с особенностями автомобиля во время работы автозапуска режим «свободные руки» не работает. Чтобы открыть автомобиль его необходимо заглушить или открыть с брелка StarLine.

Необходимые цепи для работы системы		Полярность сигнала		Взято с CAN	Место расположения и подключения штатного провода (Фото)	Цвет штатного провода
		плюс	минус			
Концевые выключатели	Капот		■		Устанавливаем дополнительный (4.3)	
	Багажник			■		
	Двери			■		
Центральный замок				■		
Контроль за работой двигателя	Генератор			■		
Стояночный тормоз				■	Смотрите п.13	
Световые сигналы	Габариты			■		
	Стоп			■	Смотрите п.13	
Цепи питания	Масса		■		За левым воздуховодом в штатное место (6.2)	
	+12В	■			Разъем D BLACK (14.2)	Красный PIN №5
Цепи запуска	Стоп (для имитации нажатия)	■			Разъем A BLACK (10.2)	Розовый PIN №6
	Старт-Стоп		■		Разъем B GREY(9.2)	Розовый PIN №8
CAN линия А	CAN-H (коричнево-красный)				Разъем B GREY (7.2)	Коричневый-серый PIN №24
	CAN-L (коричневый)					Салатово-серый PIN №21
CAN линия В	CAN-H (бело-синий)				НЕ ИСПОЛЬЗУЕТСЯ	
	CAN-H (бело-красный)					

Предложения и замечания просьба присылать на support@starline.ru